

СИСТЕМА ВНУТРЕННИХ ДВЕРЕЙ

İÇ MEKAN KAPI SİSTEMİ

СИСТЕМА 24D

SİSTEM 24D



KURTOĞLU[®]
ALUMINIUM





ИНФОРМАЦИЯ О КОМПАНИИ

Компания начала свою деятельность в сфере отливки медных и свинцовых изделий в 60-х годах прошлого века. В 80-х годах, мы приступили к производству в сфере алюминиевых изделий, используя в этих целях экструзионный пресс производительностью 1200 тонн.

KURTOĞLU Aluminium находится в Корлу, примерно в 100 км от Стамбула. Производство находится в закрытой зоне площадью 31 000 м².

В соответствии с нашими последними инвестициями, компания является в полном смысле современной компанией, использующей технологию интегральной экструзии по производству алюминиевых изделий:

- Рост годовой производственной мощности до 34 000 тонн.
- Рабочий персонал – около 500 квалифицированных работников.
- Использование системы управления ISO 9001:2008.
- Сертификация Qualicoat, Qualanod, CE

Основные характеристики и направления производственной деятельности компании включают следующее:

- Изготовление инструментов
- Использование алюминиевых экструзионных прессов (800 тонн, 1460 тонн, 1880 тонн, 2100 тонн, 2600 тонн)
- Анодирование (75 000 Ампер – 412 500 м²/месяц)
- Объект по электростатическому порошковому окрашиванию (750 000 м²/месяц)
- Механическая обработка (системы ЧПУ)
- Деревообработка, отделка поверхностей.

KURTOĞLU Aluminium экспортирует изделия в следующие страны: Швейцария, Германия, Великобритания, Австрия, Греция, Кипр, Болгария, Ливия, Гана, Российская Федерация, Украина, Литва, Молдавия, Сербия, Черногория, Косово, Венгрия, Иран, Ирак, Армения, Албания, Грузия, Нидерланды, Швеция, Польша, Чешская Республика, Израиль, Беларусь, Азербайджан, Туркменистан, Таджикистан, Кыргызстан, Казахстан, Македония, Румыния, Габон, Катар, Тунис, Франция, Алжир, Нигерия, Нигер, Мадагаскар, Индия, Саудовская Аравия, Дубай, Ангола, Уганда, Буркина-Фасо, Эфиопия.

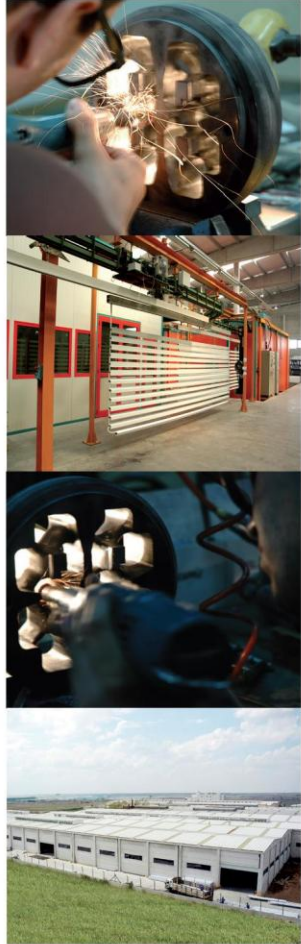

FİRMAMIZ HAKKINDA

Şirketimiz 1960' lı yıllarda Bakır ve Kurşun ile üretim hayatına başlamıştır. 1980 yılında 1200 tonluk Alüminyum Ekstrüzyon presi ile üretim sektörüne girmiştir.

KURTOĞLU Alüminyum İstanbul'a yaklaşık 100 km mesafede Çorlu'da bulunmaktadır. 31.000 m² kapalı alanda faaliyetini sürdürmektedir.

Son yapılan yatırımlarla şirketimiz modern bir entegre tesis haline ulaşmıştır.

- Yıllık kapasite ~ 34.000 tona çıkarılmıştır,
- Yaklaşık ~ 500 kalifiye elemanla çalışmaktadır,
- ISO 9001:2008 kalite sistemi uygulanmaktadır,
- Qualicoat, Qualanod, CE Sertifikaları,

Şirketimizin ana özellikleri aşağıda da belirtilmiştir:

- Kalıphane Bölümü
- Alüminyum Ekstrüzyon Presleri; (800 ton, 1460 ton, 1880 ton, 1880 ton, 2100 ton ve 2600 ton),
- Eloksal Tesisi (75.000 Amper - 412.500 m² / Ay)
- Elektrostatik Toz Boya Tesisi (750.000 m² / Ay)
- Mekanik İşlem Bölümü (CNC İşleme Merkezi)
- Ahşap etkili yüzey uygulaması

KURTOĞLU Alüminyum Ürünleri; İsviçre, Almanya, Avusturya, İngiltere, Yunanistan, Kıbrıs, Bulgaristan, Libya, Gana, Rusya Federasyonu, Ukrayna, Litvanya, Moldova, Sırbistan, Karadağ, Kosova, Macaristan, İran, Irak, Ermenistan, Arnavutluk, Gürcistan, Hollanda, İsveç, Polonya, Çek Cumhuriyeti, İsrail, Beyaz Rusya, Azerbaycan, Türkmenistan, Tacikistan, Kırgızistan, Kazakistan, Makedonya, Romanya, Gabon, Katar, Tunus, Fransa, Cezayir, Nijerya, Niger, Madagaskar, Hindistan, Libya, Suudi Arabistan, Dubai, Angola, Uganada, Burkina Faso, Etiyopya'ya ihraç edilmektedir.

KURTOĞLU ALÜMİNYUM müşterilerine sıfır hata ile hizmet vermeyi temel olarak çalışmalarını sürdürmektedir.

'Страны, в которые экспортируется продукция компании

'İhracat yapılan ülkeler'



Экспорт продукции KURTOGLU Aluminium/İhracat yapılan ülkeler

- Швейцария / İsviçre
- Германия / Almanya
- Великобритания / İngiltere
- Австрия / Avusturya
- Греция / Yunanistan
- Кипр / Kıbrıs
- Болгария / Bulgaristan
- Ливия / Libya
- Гана / Gana
- Российская Федерация / Rusya Federasyonu
- Украина / Ukrayna
- Литва / Litvanya
- Молдавия / Moldova
- Сербия / Sırbistan
- Черногория / Karadağ
- Косово / Kosova
- Венгрия / Macaristan
- Иран / İran
- Ирак / Irak
- Армения / Ermenistan
- Албания / Arnavutluk
- Грузия / Gürcistan
- Нидерланды / Hollanda
- Швеция / İsveç
- Польша / Polonya
- Чешская Республика / Çek Cumhuriyeti
- Израиль / İsrail
- Беларусь / Beyaz Rusya
- Азербайджан / Azerbaycan
- Туркменистан / Türkmenistan
- Таджикистан / Tacikistan
- Кыргызстан / Kırgızistan
- Казахстан / Kazakistan
- Македония / Makedonya
- Румыния / Romanya
- Габон / Gabon
- Катар / Katar
- Тунис / Tunus
- Франция / Fransa
- Алжир / Cezayir
- Нигерия / Nijerya
- Нигер / Niger
- Мадагаскар / Madagaskar
- Индия / Hindistan
- Саудовская Аравия / Suudi Arabistan
- Дубай / Dubai
- Ангола / Angola
- Уганда / Uganda
- Буркина-Фасо / Burkina Faso
- Эфиопия / Etiyopya





www.kurtogluas.com



ПОЛИТИКА В ОБЛАСТИ КАЧЕСТВА

Политика в области качества компании основана на фундаментальных принципах качества изделий, современного состояния технологий, удовлетворения клиента, подготовке, заботе об окружающей среде и постоянному развитию. Компания Kurtoglu всегда внедряет эту политику во всех операциях и установках.



KALİTE POLİTİKASI

Şirketin kalite politikası ürün kalitesine, yeni teknolojilere, müşteri memnuniyetine, eğitime, çevre duyarlılığına ve sürekli gelişime dayanır. Kurtoğlu, her zaman tüm faaliyet ve birimlerinde bu politikayı uygular.

ПРОГРАММНОЕ ОБЕСПЕЧЕНИЕ ORGDATA И ПАРТНЁР ПО РАЗРАБОТКЕ РЕШЕНИЙ

Интерактивное программное обеспечение **Ksoft®** идеально соответствует требованиям, применяемым при конструкции алюминиевых и стальных окон, дверей, навесных наружных стен с точки зрения конфигурации, функциональности и навигации меню. **Ksoft®** представляет собой завершённый комплекс услуг для конструирования архитектурных профилей и для функций, необходимых в сфере металлоконструкций. Более того, все выполняется с исключительной скоростью и точностью.

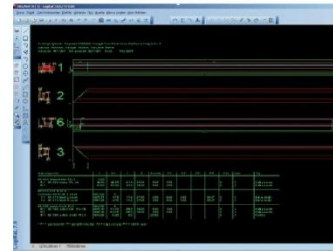
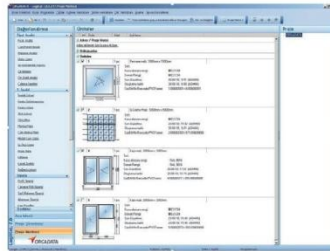
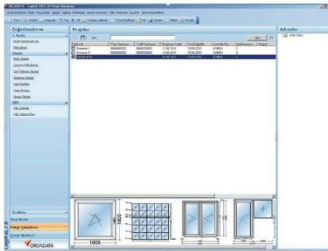
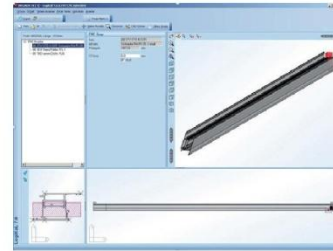
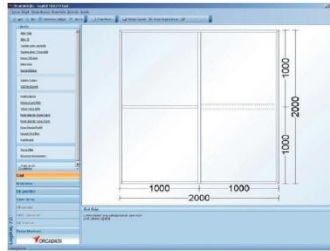

ORGADATA YAZILIM VE ÇÖZÜM ORTAĞI

İletişimli **Ksoft®** yazılımı tüm alüminyum pencereler, kapı ve cephe sistemleri konfigürasyon, fonksiyonel ve menü navigasyonu ile ilgili ihtiyaçları karşılar. **Ksoft®** yazılım programı mimari profil uygulaması ve metal işinde gerekli özellikleri optimum hız ve olağanüstü sunan tam bir program paketidir.

24D

СПОСОБЫ ИСПОЛЬЗОВАНИЯ / UYGULAMA TIPLERİ

ЕВРО РАМА С ПАЗОМ
EURO KANAL KASA

24D-151-00

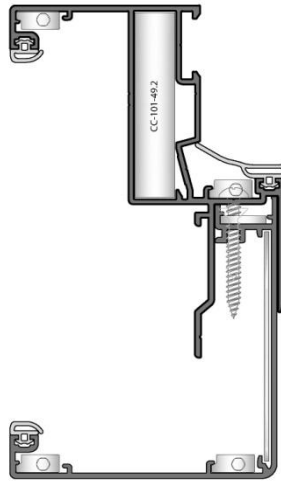

ПЕРЕПЛЕТ ДЕРЕВЯННОЙ
ДВЕРИ
AĞŞAR KAPI KANADI

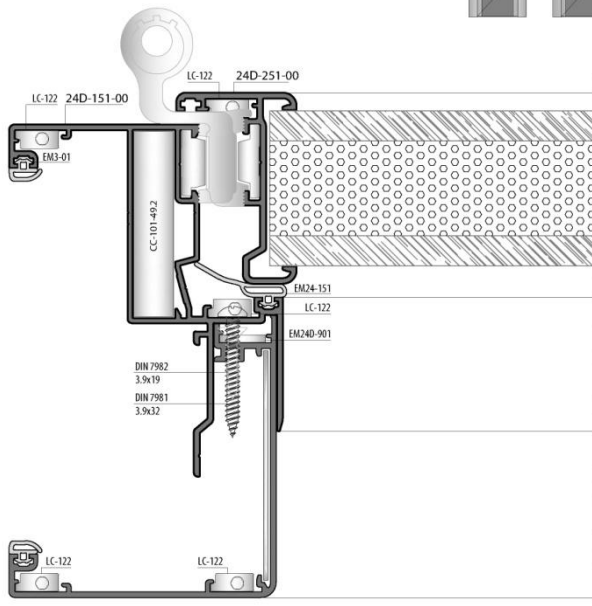
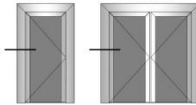

ПЕРЕПЛЕТ АЛЮМИНИЕВОЙ
ДВЕРИ
ALÜMİNYUM KAPI KANADI

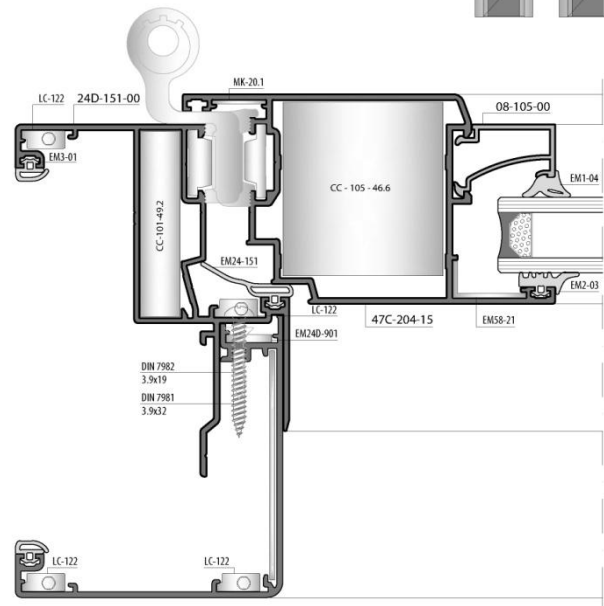
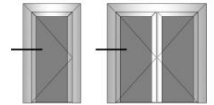

В масштабе 1/2 - 1/2 Ölçek

ПЛОСКАЯ РАМА
DÜZ KASA

24D-152-00

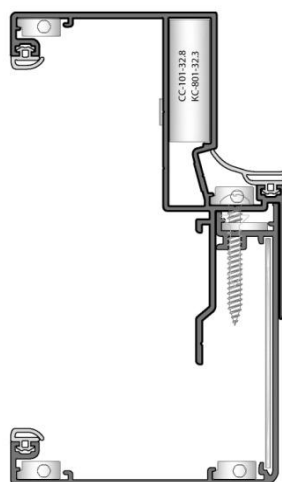

ДЛЯ ДЕРЕВЯННОЙ ДВЕРИ
AHŞAP KAPI İÇİN

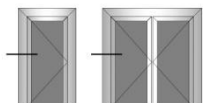

ДЛЯ СТЕКЛЯННОЙ ДВЕРИ
CAM KAPI İÇİN

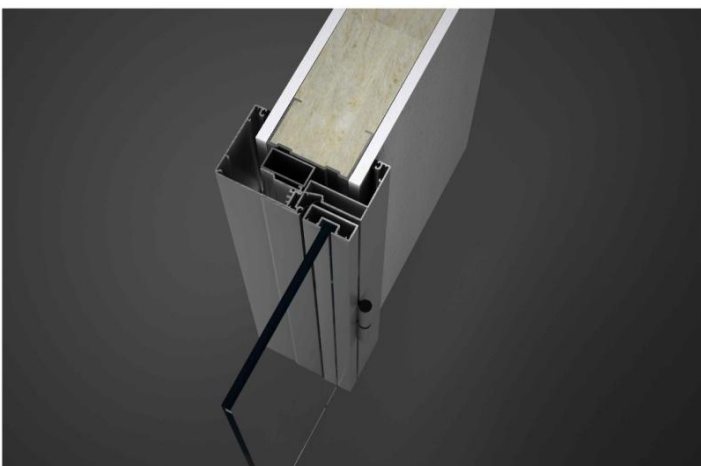
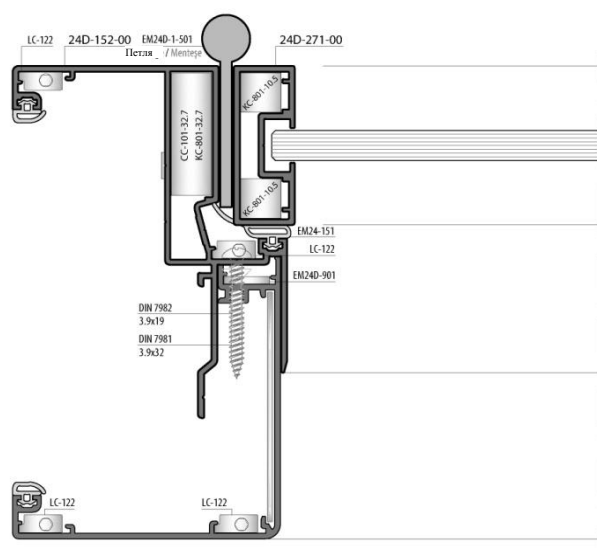
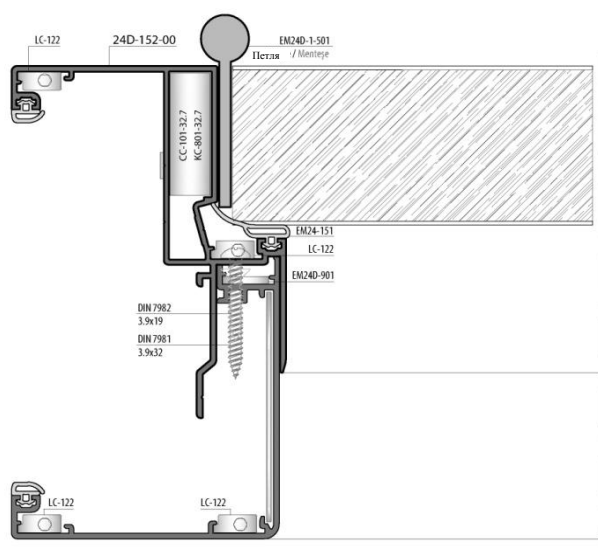
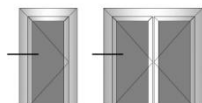

В масштабе 1/2 - 1/2 Ölçek

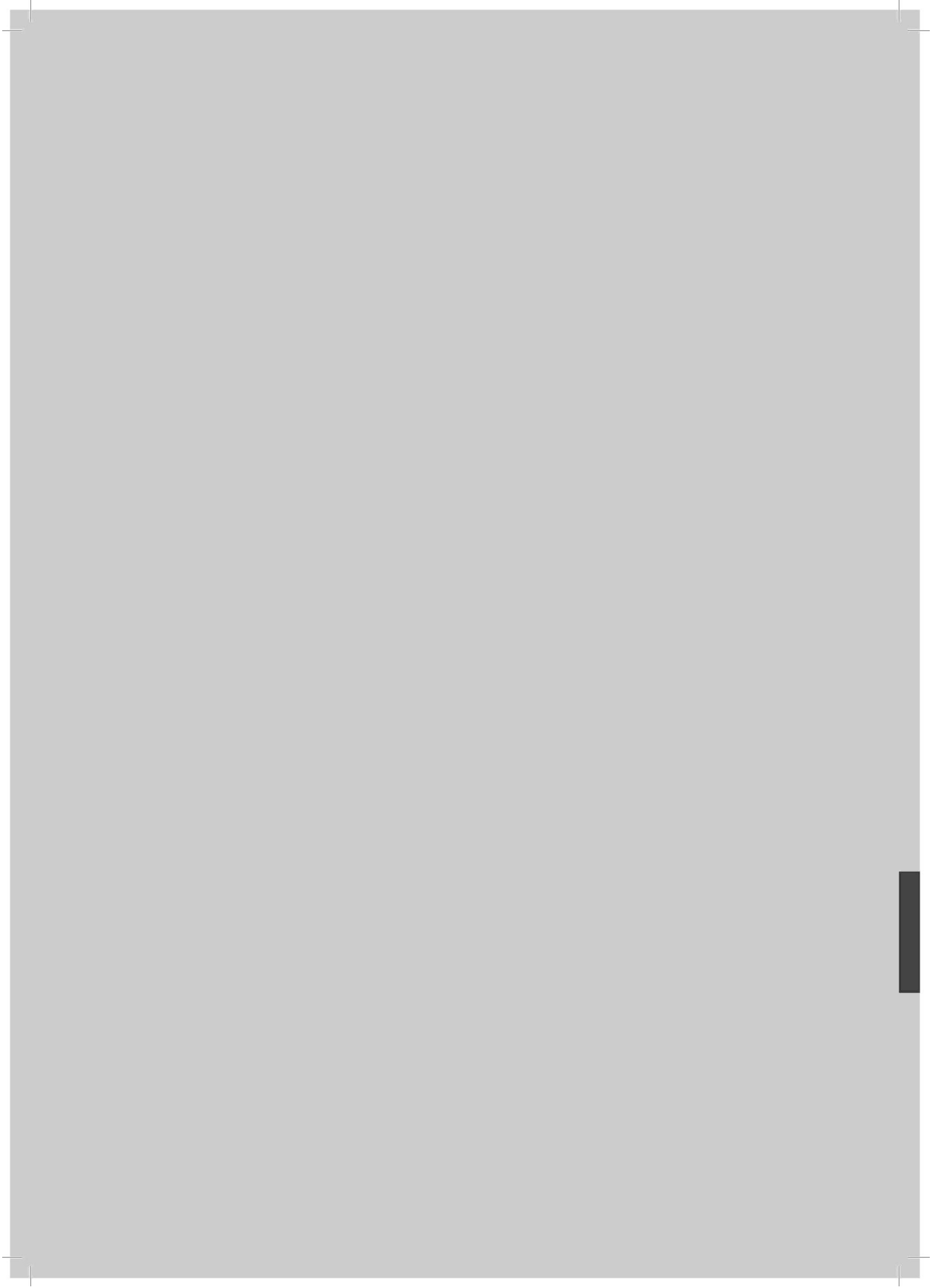

24D

ПРОФИЛИ / PROFILER

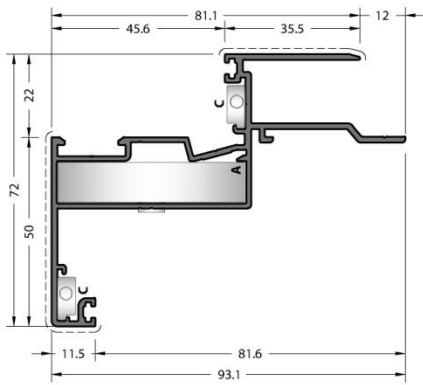

КОД / KOD
24D-151-00

РАСЧЁТНЫЙ ВЕС, кг/м
TEORİK AĞIRLIK kg/m
1.223

УГЛОВЫЕ СОЕДИНЕНИЯ
KÖŞE BAĞLANTILAR



МЕХАНИЧЕСКИЕ УГЛОВЫЕ СОЕДИНЕНИЯ
MEKANİK KÖŞE BAĞLANTILAR

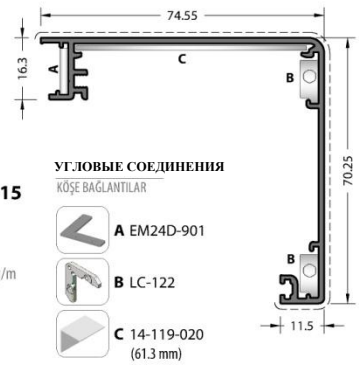

КОД / KOD
24D-1095-15

РАСЧЁТНЫЙ ВЕС, кг/м
TEORİK AĞIRLIK kg/m
0.809

УГЛОВЫЕ СОЕДИНЕНИЯ
KÖŞE BAĞLANTILAR

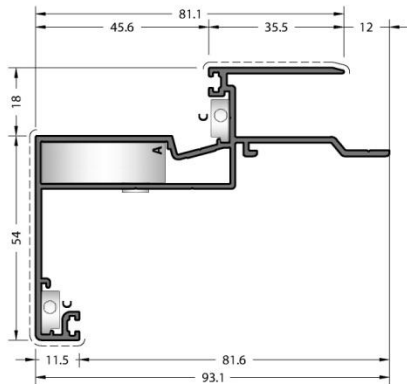
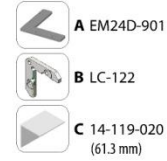

КОД / KOD
24D-152-00

РАСЧЁТНЫЙ ВЕС, кг/м
TEORİK AĞIRLIK kg/m
1.175

УГЛОВЫЕ СОЕДИНЕНИЯ
KÖŞE BAĞLANTILAR



МЕХАНИЧЕСКИЕ УГЛОВЫЕ СОЕДИНЕНИЯ
MEKANİK KÖŞE BAĞLANTILAR

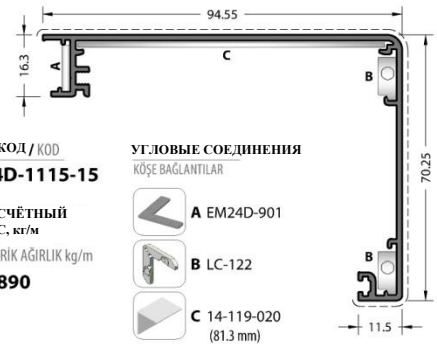

КОД / KOD
24D-1115-15

РАСЧЁТНЫЙ ВЕС, кг/м
TEORİK AĞIRLIK kg/m
0.890

УГЛОВЫЕ СОЕДИНЕНИЯ
KÖŞE BAĞLANTILAR

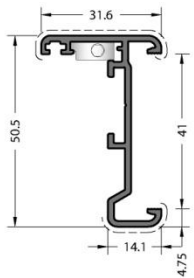
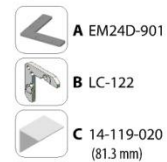

КОД / KOD
24D-251-00

РАСЧЁТНЫЙ ВЕС, кг/м
TEORİK AĞIRLIK kg/m
0.522

УГЛОВЫЕ СОЕДИНЕНИЯ
KÖŞE BAĞLANTILAR

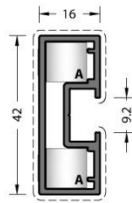

КОД / KOD
24D-271-00

РАСЧЁТНЫЙ ВЕС, кг/м
TEORİK AĞIRLIK kg/m
0.552

МЕХАНИЧЕСКИЕ УГЛОВЫЕ СОЕДИНЕНИЯ
MEKANİK KÖŞE BAĞLANTILAR



КОД / KOD
24D-1135-16

РАСЧЁТНЫЙ ВЕС, кг/м
TEORİK AĞIRLIK kg/m
1.042

УГЛОВЫЕ СОЕДИНЕНИЯ
KÖŞE BAĞLANTILAR

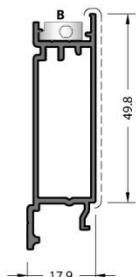

КОД / KOD
24D-1050-12

РАСЧЁТНЫЙ ВЕС, кг/м
TEORİK AĞIRLIK kg/m
0.555

УГЛОВЫЕ СОЕДИНЕНИЯ
KÖŞE BAĞLANTILAR



КОД / KOD
24D-1155-18

РАСЧЁТНЫЙ ВЕС, кг/м
TEORİK AĞIRLIK kg/m
1.211

УГЛОВЫЕ СОЕДИНЕНИЯ
KÖŞE BAĞLANTILAR

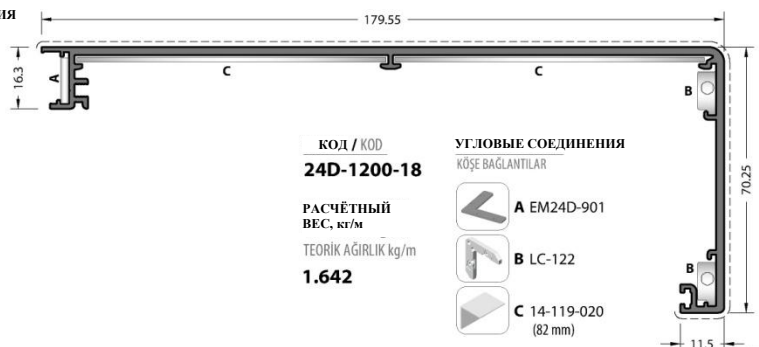
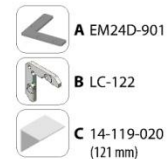

КОД / KOD
24D-1200-18

РАСЧЁТНЫЙ ВЕС, кг/м
TEORİK AĞIRLIK kg/m
1.642

УГЛОВЫЕ СОЕДИНЕНИЯ
KÖŞE BAĞLANTILAR

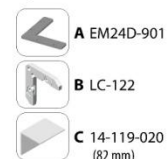

В масштабе 1/2 - 1/2 Ölçek

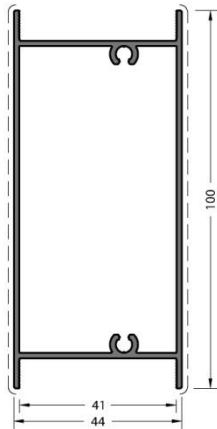

КОД / KOD
24D-452-00
РАСЧЁТНЫЙ ВЕС, кг/м
TEORİK AĞIRLIK kg/m
1.156

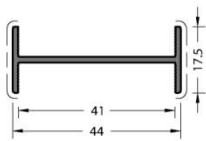

КОД / KOD
24D-451-00
РАСЧЁТНЫЙ ВЕС, кг/м
TEORİK AĞIRLIK kg/m
0.299

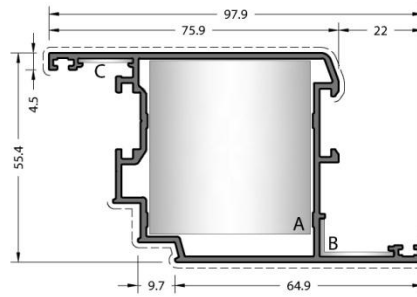

КОД / KOD
47C-204-15

РАСЧЁТНЫЙ ВЕС, кг/м
TEORİK AĞIRLIK kg/m
1.261

УГЛОВЫЕ СОЕДИНЕНИЯ
KÖŞE BAĞLANTILAR

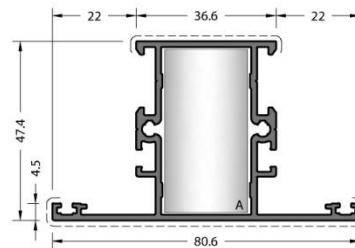

КОД / KOD
47C-302-15

РАСЧЁТНЫЙ ВЕС, кг/м
TEORİK AĞIRLIK kg/m
1.110

УГЛОВЫЕ СОЕДИНЕНИЯ
KÖŞE BAĞLANTILAR

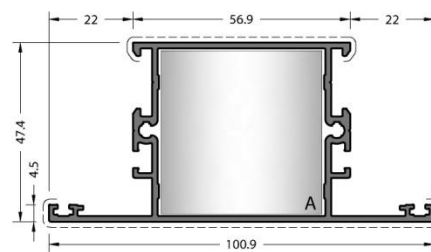

КОД / KOD
47C-304-15

РАСЧЁТНЫЙ ВЕС, кг/м
TEORİK AĞIRLIK kg/m
1.275

УГЛОВЫЕ СОЕДИНЕНИЯ
KÖŞE BAĞLANTILAR

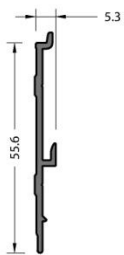

Финишная обработка / Drenaj
Без видимой поверхности / Görünen yüzeyi yoktur.

КОД / KOD
20-159-00
РАСЧЁТНЫЙ ВЕС, кг/м
TEORİK AĞIRLIK kg/m
0.297

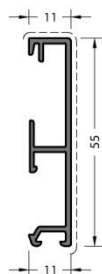

КОД / KOD
20-160-00
РАСЧЁТНЫЙ ВЕС, кг/м
TEORİK AĞIRLIK kg/m
0.383

Подробности использования
Uygulama Detayı

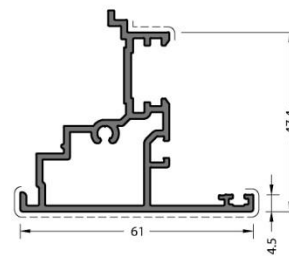
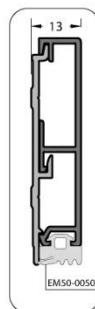

КОД / KOD
47C-501-00

РАСЧЁТНЫЙ ВЕС, кг/м
TEORİK AĞIRLIK kg/m
0.967

УГЛОВЫЕ СОЕДИНЕНИЯ
KÖŞE BAĞLANTILAR

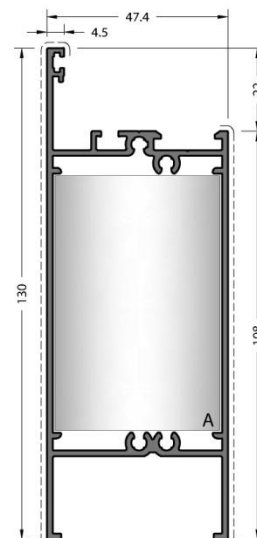

КОД / KOD
47C-401-15

РАСЧЁТНЫЙ ВЕС, кг/м
TEORİK AĞIRLIK kg/m
1.633

УГЛОВЫЕ СОЕДИНЕНИЯ
KÖŞE BAĞLANTILAR



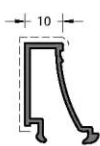

КОД / KOD
08-103-00

РАСЧЁТНЫЙ
ВЕС, кг/м
TEORİK AĞIRLIK kg/m
0.237



КОД / KOD
08-105-00

РАСЧЁТНЫЙ
ВЕС, кг/м
TEORİK AĞIRLIK kg/m
0.260

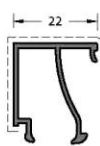

КОД / KOD
08-109-00

РАСЧЁТНЫЙ
ВЕС, кг/м
TEORİK AĞIRLIK kg/m
0.280



КОД / KOD
08-110-00

РАСЧЁТНЫЙ
ВЕС, кг/м
TEORİK AĞIRLIK kg/m
0.266

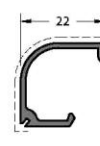

КОД / KOD
08-111-00

РАСЧЁТНЫЙ
ВЕС, кг/м
TEORİK AĞIRLIK kg/m
0.216

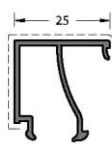

КОД / KOD
08-112-00

РАСЧЁТНЫЙ
ВЕС, кг/м
TEORİK AĞIRLIK kg/m
0.291

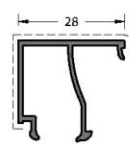

КОД / KOD
08-113-00

РАСЧЁТНЫЙ
ВЕС, кг/м
TEORİK AĞIRLIK kg/m
0.300

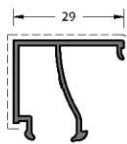

КОД / KOD
08-114-00

РАСЧЁТНЫЙ
ВЕС, кг/м
TEORİK AĞIRLIK kg/m
0.306

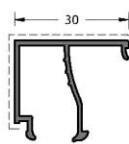

КОД / KOD
08-117-00

РАСЧЁТНЫЙ
ВЕС, кг/м
TEORİK AĞIRLIK kg/m
0.309

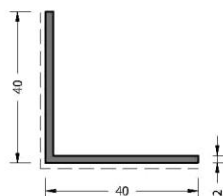

КОД / KOD
14-119-020

РАСЧЁТНЫЙ
ВЕС, кг/м
TEORİK AĞIRLIK kg/m
0.421

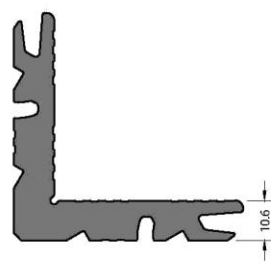

Финишная обработка / Pres
Без видимой поверхности / Görünen yüzeyi yoktur.

КОД / KOD
09-101-00

РАСЧЁТНЫЙ
ВЕС, кг/м
TEORİK AĞIRLIK kg/m
2.561

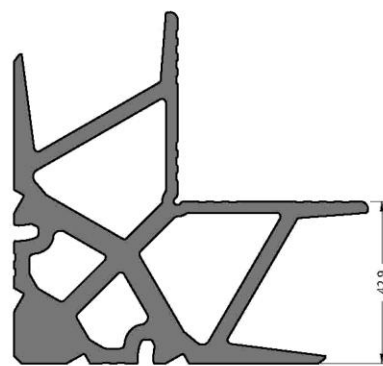

Финишная обработка / Pres
Без видимой поверхности / Görünen yüzeyi yoktur.

КОД / KOD
09-105-00

РАСЧЁТНЫЙ
ВЕС, кг/м
TEORİK AĞIRLIK kg/m
5.453

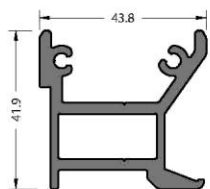

Финишная обработка / Pres
Без видимой поверхности / Görünen yüzeyi yoktur.

КОД / KOD
09-905-00

РАСЧЁТНЫЙ
ВЕС, кг/м
TEORİK AĞIRLIK kg/m
1.288

24D

КОМПЛЕКТУЮЩИЕ / AKSESUARLAR

УГЛОВЫЕ СОЕДИНЕНИЯ / KÖŞE BAĞLANTILAR

КОД / KOD	ЧЕРТЕЖ / ÇİZİM	ПРИМЕНЕНИЕ UYGULAMA	КОД ПРОФИЛЯ PROFİL KODU	ОТРЕЗАТЬ KESİM ÖLÇÜSÜ	ПРИМЕНЯЕ- МЫЕ ПРОФИЛИ PROFİLLER
CC-101-32.8			09-101-00	32.8 мм	24D-152-00
CC-101-49.2			09-101-00	49.2 мм	24D-151-00
CC-105-46.6			09-105-00	46.6 мм	47C-204-15
KC-801-10.5			09-801-00	10.5 мм	24D-271-00
KC-801-32.7			09-801-00	32.7 мм	24D-152-00
KC-801-49.2			09-801-00	49.2 мм	24D-151-00
EM58-21			-	-	47C-204-15
LC-122			-	-	24D-151-00 24D-152-00 24D-251-00 24D-1095-15 24D-1115-15 24D-1135-16 24D-1155-18 24D-1200-18 24D-1050-12
MK-20.1			-	-	47C-204-15
EM24D-901			-	-	24D-1095-15 24D-1115-15 24D-1135-16 24D-1155-18 24D-1200-18
14-119-020			14-119-020	61.3 мм 81.3 мм 101.2 мм 121 мм 82 мм	24D-1095-15 24D-1115-15 24D-1135-16 24D-1155-18 24D-1200-18

ДРУГИЕ КОМПЛЕКТУЮЩИЕ / DİĞER AKSESUARLAR

КОД КОМПЛЕКТА PAKET KODU	ЧЕРТЕЖ / ÇİZİM	ОПИСАНИЕ AÇIKLAMA	ПРИМЕНЯЕ- МЫЕ ПРОФИЛИ PROFİLLER	ОТРЕЗАТЬ KESİM ÖLÇÜSÜ	МАТЕРИАЛ MALZEME
EM47C-501		КРЫШКА АДАПТЕРА ADAPTÖR KAPAĞI	47C-501-00	-	ПВХ

ТРОЙНИК / ÇEKTİRME BAĞLANTI

КОД КОМПЛЕКТА PAKET KODU	ЧЕРТЕЖ / ÇİZİM	ОПИСАНИЕ AÇIKLAMA	ПРИМЕНЯЕ- МЫЕ ПРОФИЛИ PROFİLLER	ОТРЕЗАТЬ KESİM ÖLÇÜSÜ	МАТЕРИАЛ MALZEME
CC-905-22.5		ТРОЙНИК ÇEKTİRME BAĞLANTI	47C-302-15	22.5 мм	Алюминий Alüminyum
CC-905-42.8		ТРОЙНИК ÇEKTİRME BAĞLANTI	47C-304-15	42.8 мм	Алюминий Alüminyum
CC-905-68.1		ТРОЙНИК ÇEKTİRME BAĞLANTI	47C-401-15	68.1 мм	Алюминий Alüminyum

УПЛОТНИТЕЛИ / FİTİLLER

КОД / KOD	ЧЕРТЕЖ / ÇİZİM	ПРИМЕНЕНИЕ UYGULAMA	ОПИСАНИЕ AÇIKLAMA	МАТЕРИАЛ MALZEME	В ОДНОМ КОМПЛЕКТЕ PAKET MİKTARI
EM1-02			УПЛОТНИТЕ ЛЬНАЯ РЕЗИНА ВНУТРЕННЯЯ İÇ CAM FİTİLİ	EPDM	375м
EM1-03			УПЛОТНИТЕ ЛЬНАЯ РЕЗИНА ВНУТРЕННЯЯ İÇ CAM FİTİLİ	EPDM	300м
EM1-04			УПЛОТНИТЕ ЛЬНАЯ РЕЗИНА ВНУТРЕННЯЯ İÇ CAM FİTİLİ	EPDM	230м
EM2-03			УПЛОТНИТЕ ЛЬНАЯ РЕЗИНА НАРУЖНАЯ DİŞ CAM FİTİLİ	EPDM	215м
EM3-01			УПЛОТНИТЕЛЬ ПРИТВОРА BİNİ FİTİLİ	EPDM	465м
EM24-151			УПЛОТНИТЕЛЬ ПРИТВОРА BİNİ FİTİLİ	EPDM	258м
EM50-0050			УПЛОТНИТЕЛЬ ДЛЯ СТЕКЛА CAM FİTİLİ	EPDM	200м

КОМПЛЕКТУЮЩИЕ / AKSESUARLAR

КОД / KOD	РИСУНОК RESİM	ОПИСАНИЕ AÇIKLAMA	КОЛ-ВО MİKTAR
EM24D-1-101		РУЧКА KOL	1 штука / Adet
EM24D-1-201		КРЫШКА РУЧКИ KOL AYNASI	1 штука / Adet
EM24D-1-301		РУЧКА DİL	1 штука / Adet
EM24D-1-401		ЗАПОРНАЯ ПЛАНКА KARŞILIK	1 штука / Adet
EM24D-1-501		ПЕТЛЯ MENTEŞE	1 штука / Adet

КОМБИНАЦИИ ДЛЯ ОСТЕКЛЕНИЯ / CAM KOMBİNASYONU

A	B	C	D
ТОЛЩИНА ОСТЕКЛЕНИЯ CAM KALINLIĞI	УПЛОТНИТЕЛЬНАЯ РЕЗИНА НАРУЖНАЯ DIŞ CAM FITİLİ	УПЛОТНИТЕЛЬНАЯ РЕЗИНА ВНУТРЕННЯЯ İÇ CAM FITİLİ	ШТАПИКИ ДЛЯ ОСТЕКЛЕНИЯ CAM ÇİTASI
4 мм	EM2-03	EM1-04	08-117-00
5 мм	EM2-03	EM1-03	08-117-00
		EM1-04	08-114-00
6 мм	EM2-03	EM1-02	08-117-00
		EM1-03	08-114-00
		EM1-04	08-113-00
8 мм	EM2-03	EM1-02	08-113-00
10 мм	EM2-03	EM1-03	08-112-00
12 мм	EM2-03	EM1-04	08-109-00
		EM1-04	08-110-00
		EM1-04	08-111-00
20 мм	EM2-03	EM1-04	08-105-00
22 мм	EM2-03	EM1-02	08-105-00
24 мм	EM2-03	EM1-04	08-103-00

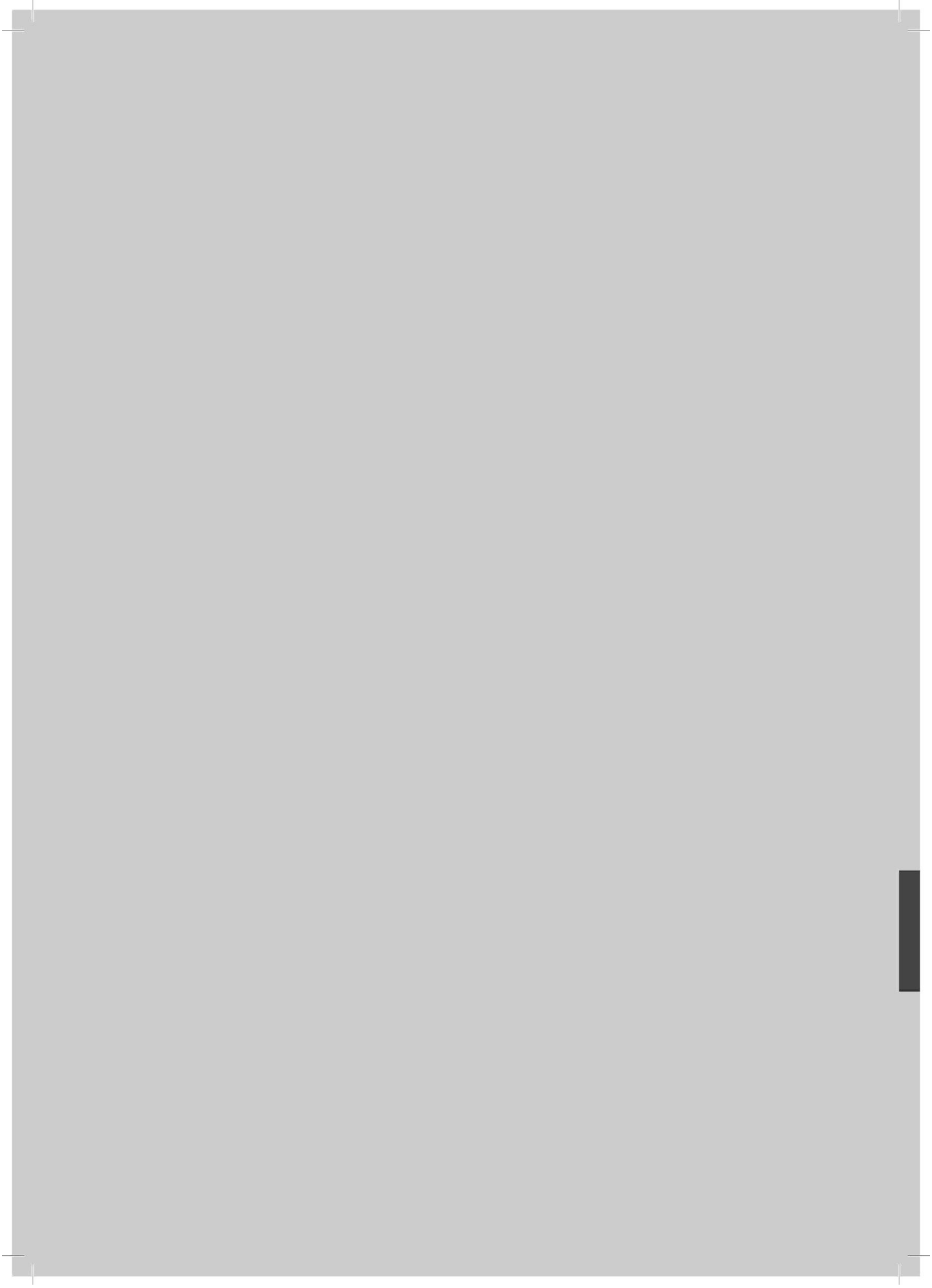

24D

ДЕТАЛІ / DETAYLAR

ЕВРО РАМА С ПАЗОМ
EURO KANAL KASA

ДЕРЕВЯННАЯ ДВЕРЬ
AĞSAR KAPI

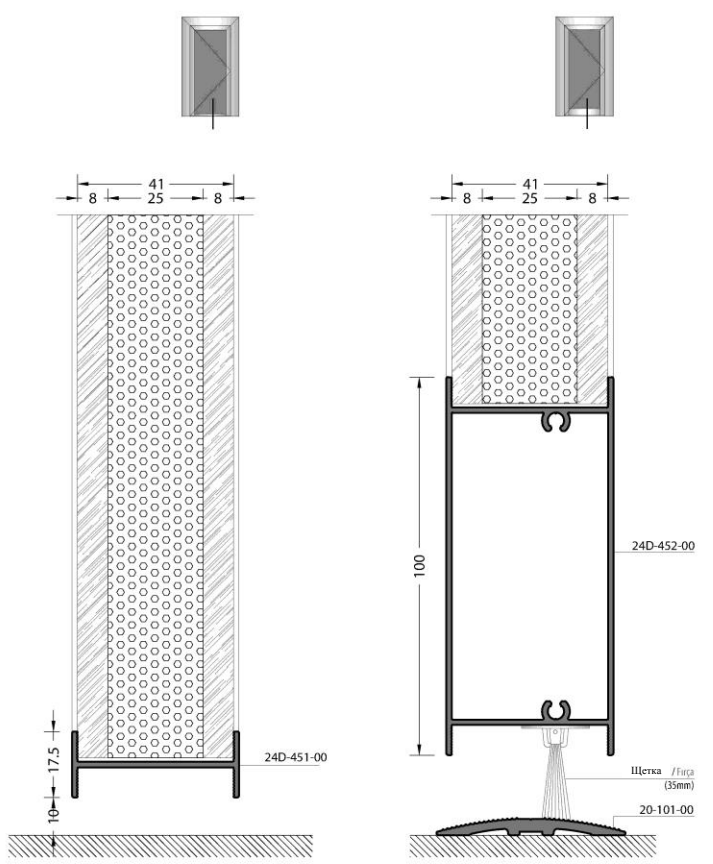
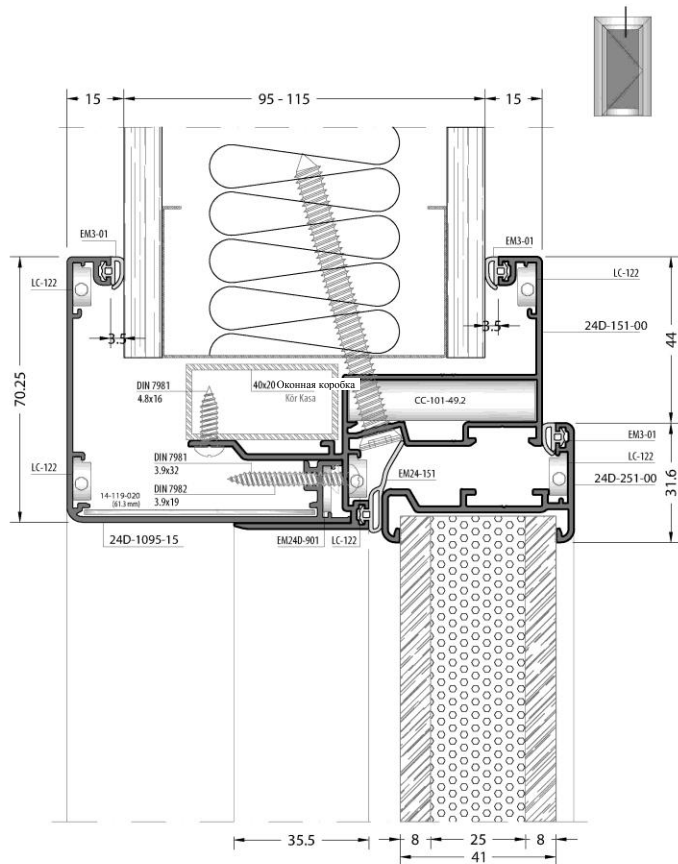
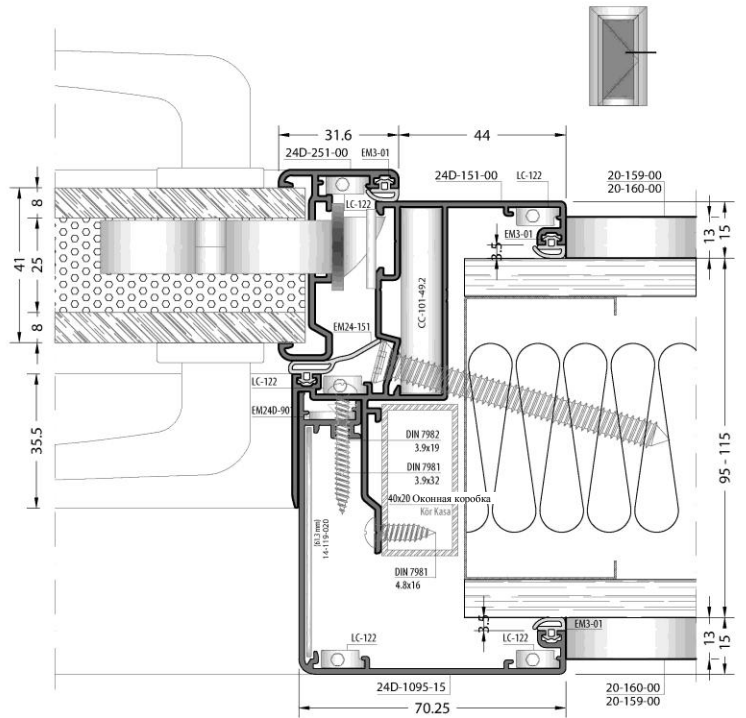
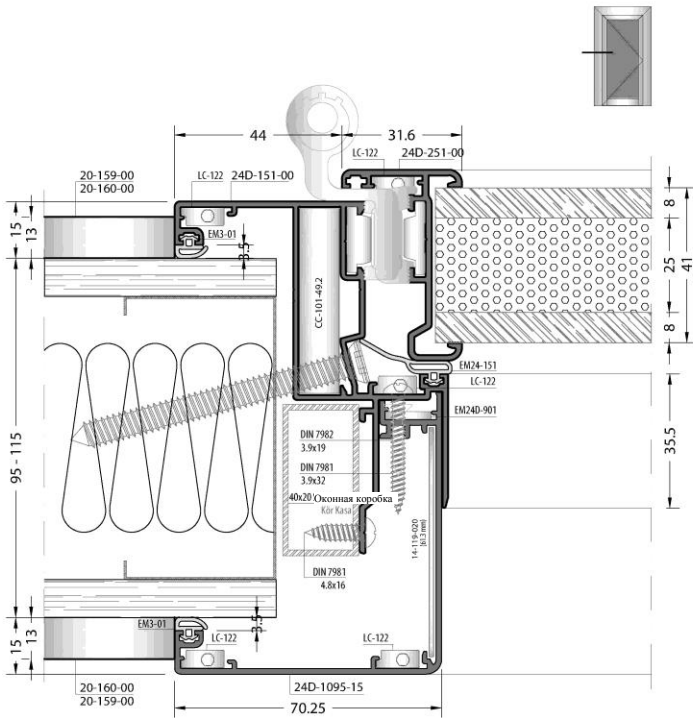

В масштабе 1/2- 1/2 Ölçek

ЕВРО РАМА С ПАЗОМ
EURO KANAL KASA

АЛЮМИНИЕВАЯ ДВЕРЬ
ALÜMİNYUM KAPI

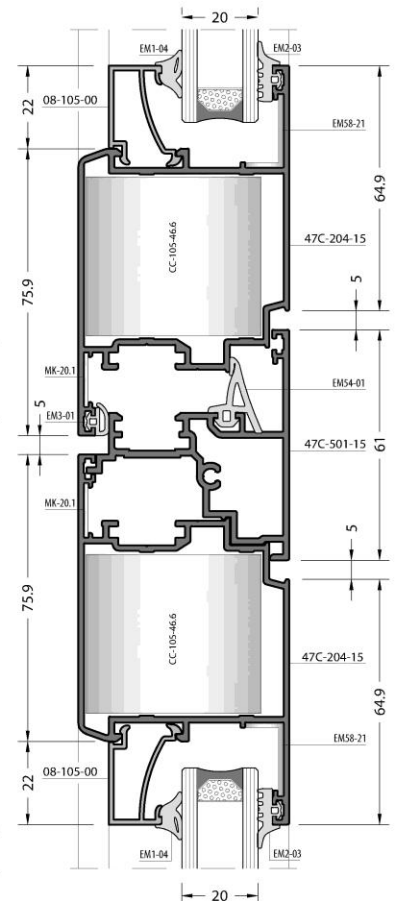
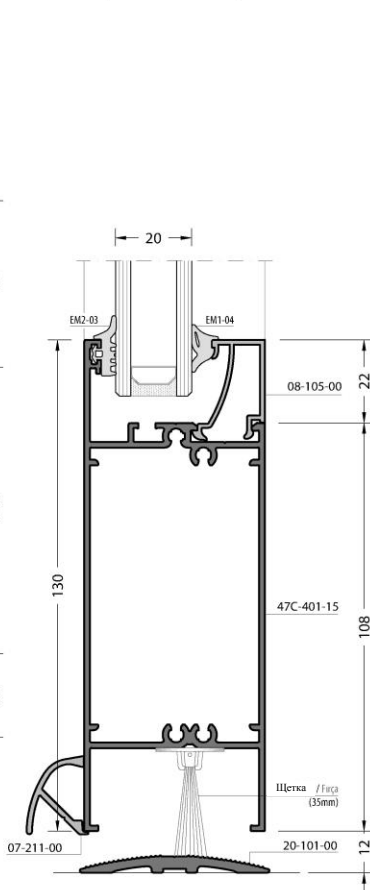
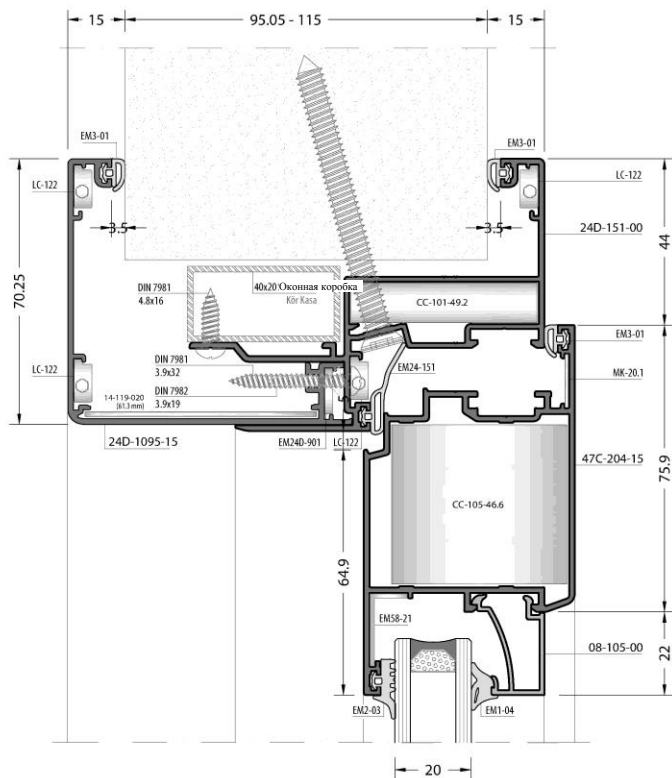
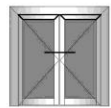
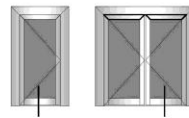
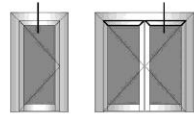
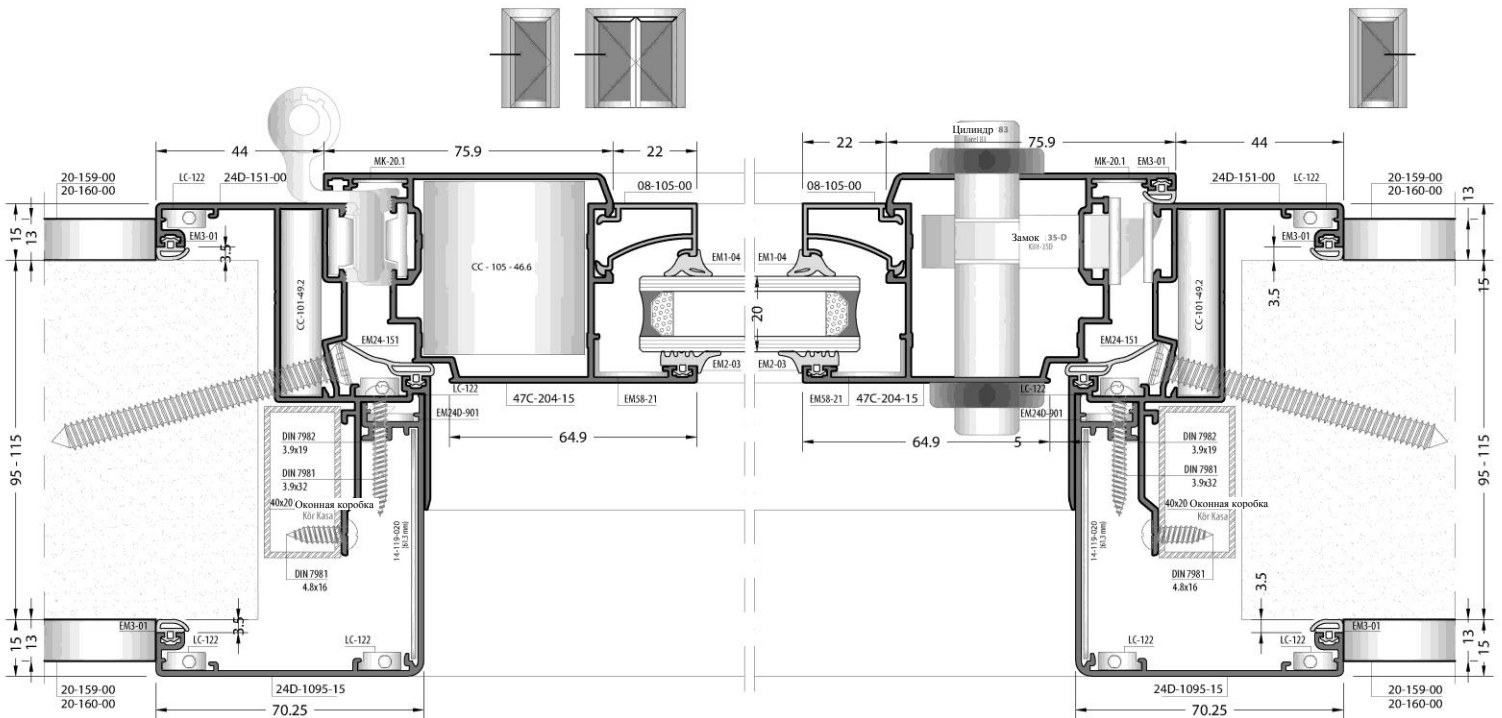

В масштабе 1/2 - 1/2 Ölçek

ПЛОСКАЯ РАМА
DÜZ KASA

СТЕКЛЯННАЯ ДВЕРЬ
AÑŞAR KAPI

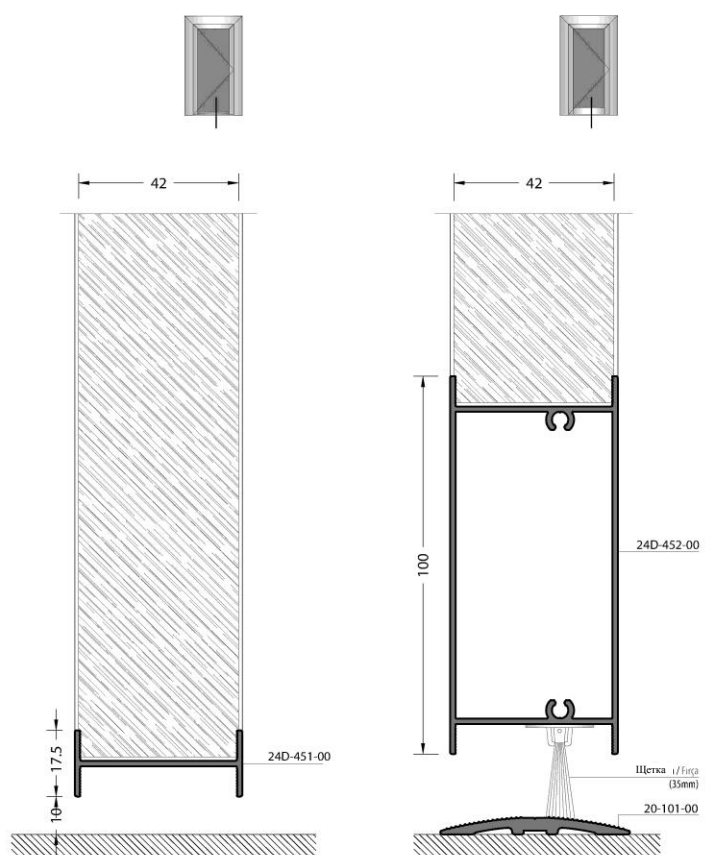
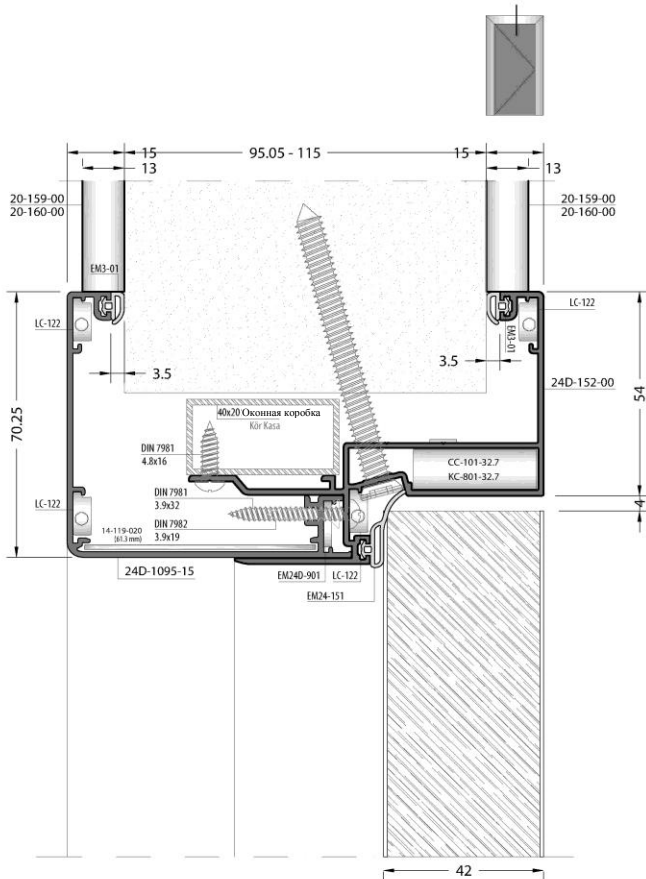
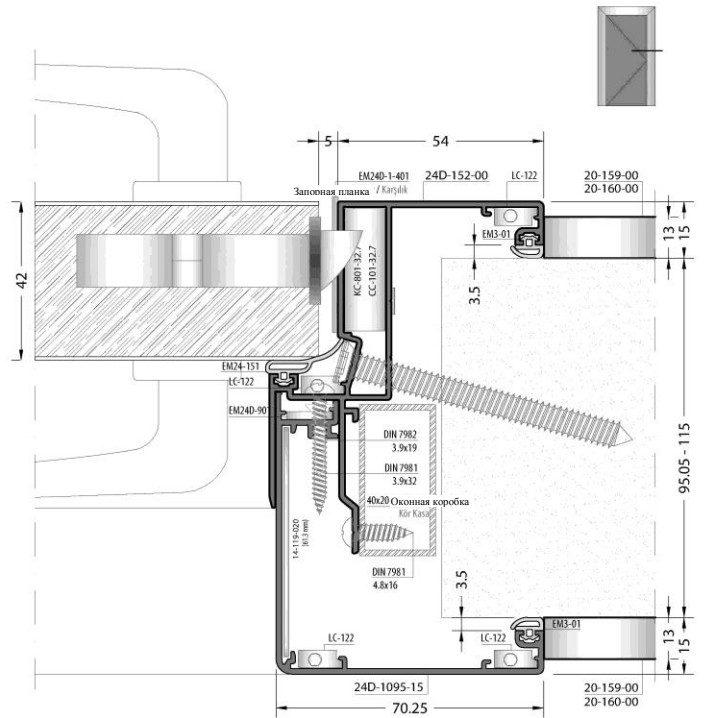
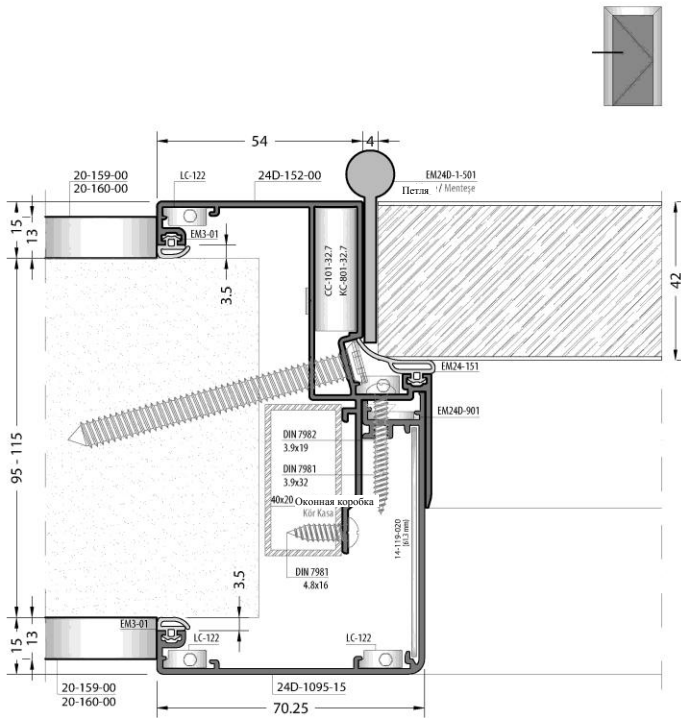

В масштабе 1/2- 1/2 Ölçek

ПЛОСКАЯ РАМА
DÜZ KASA

СТЕКЛЯННАЯ ДВЕРЬ
CAM KAPI

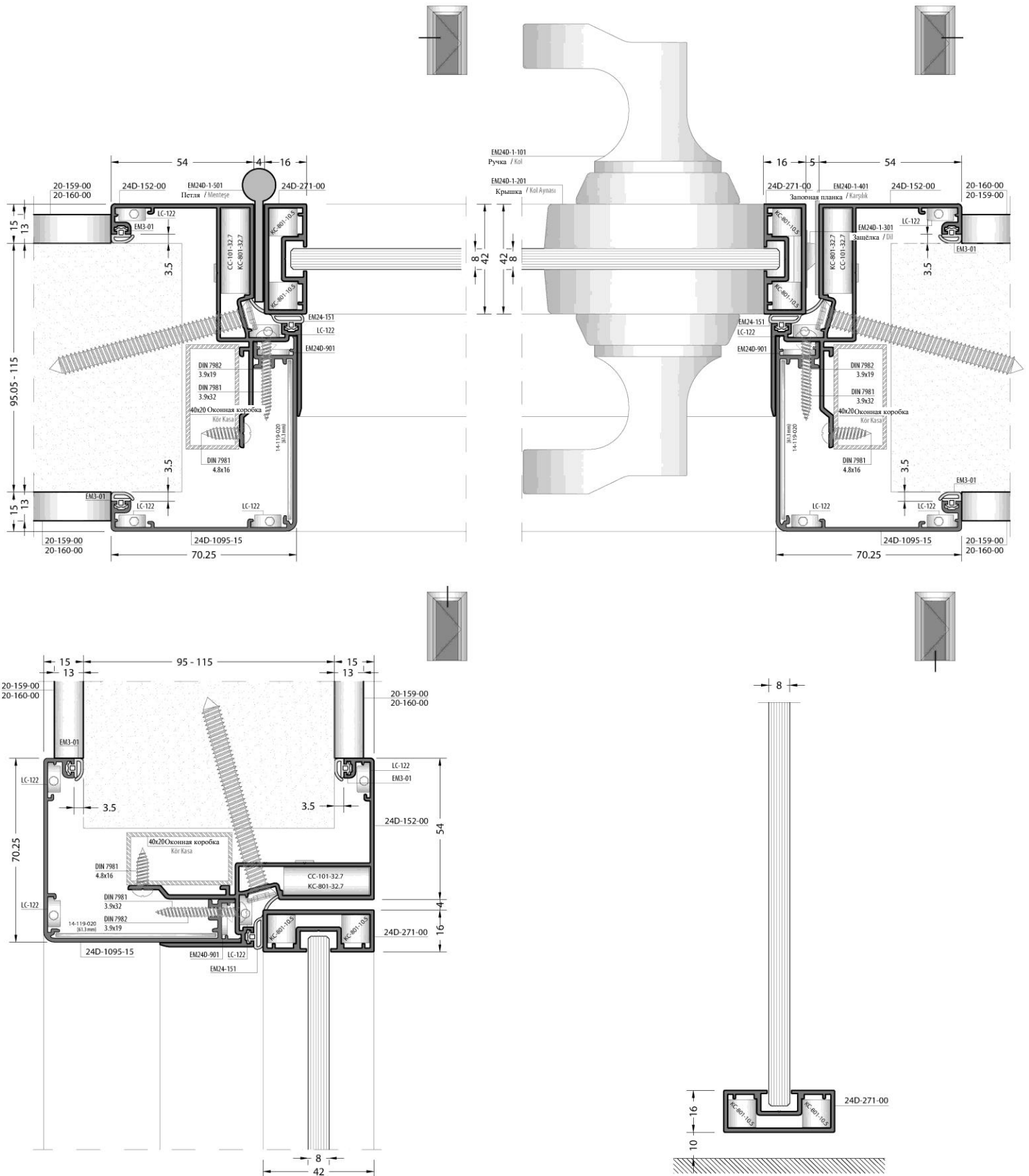

В масштабе 1/2 - 1/2 Ölçek

ЕВРО РАМА С ПАЗОМ
EURO KANAL KASA

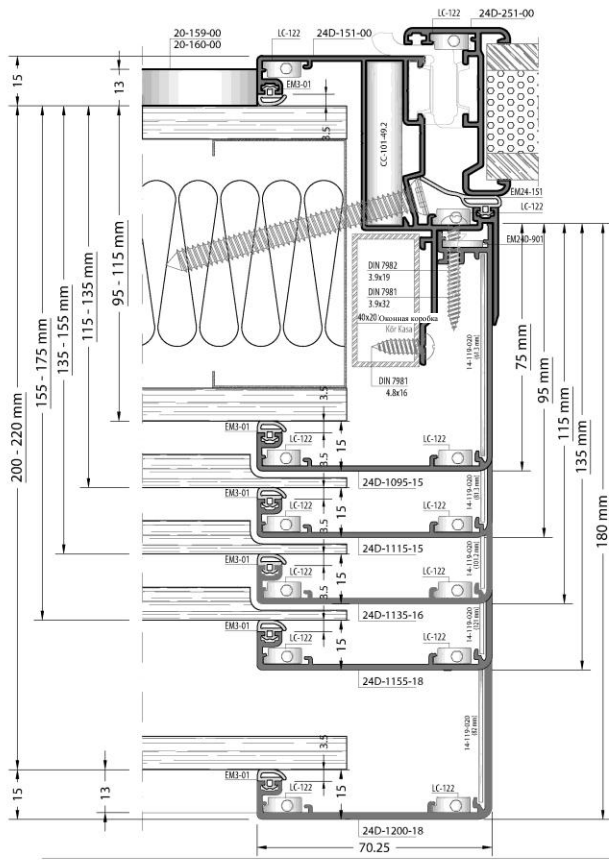

ПЛОСКАЯ РАМА
DÜZ KASA

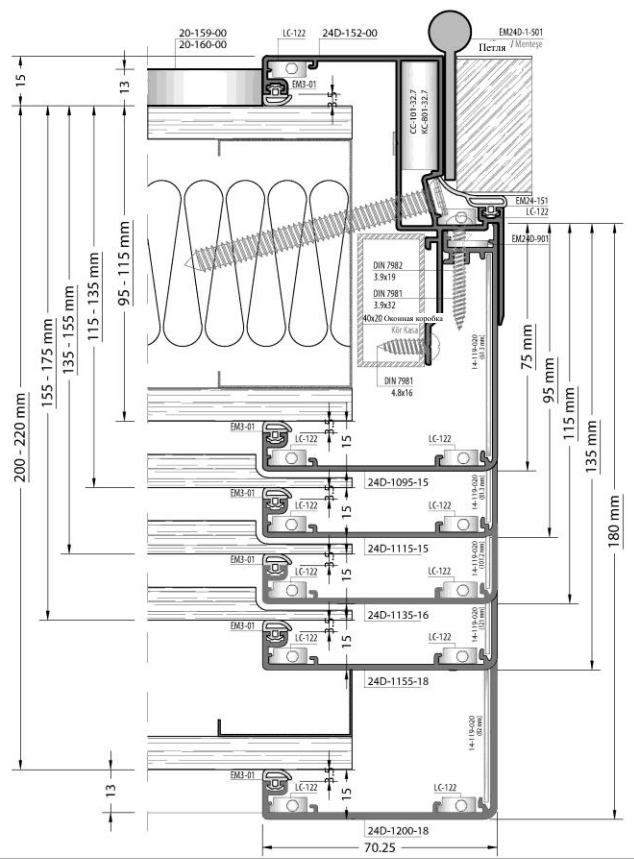

ДОПОЛНИТЕЛЬНЫЙ ПРОФИЛЬ
UZATMA PROFİLİ

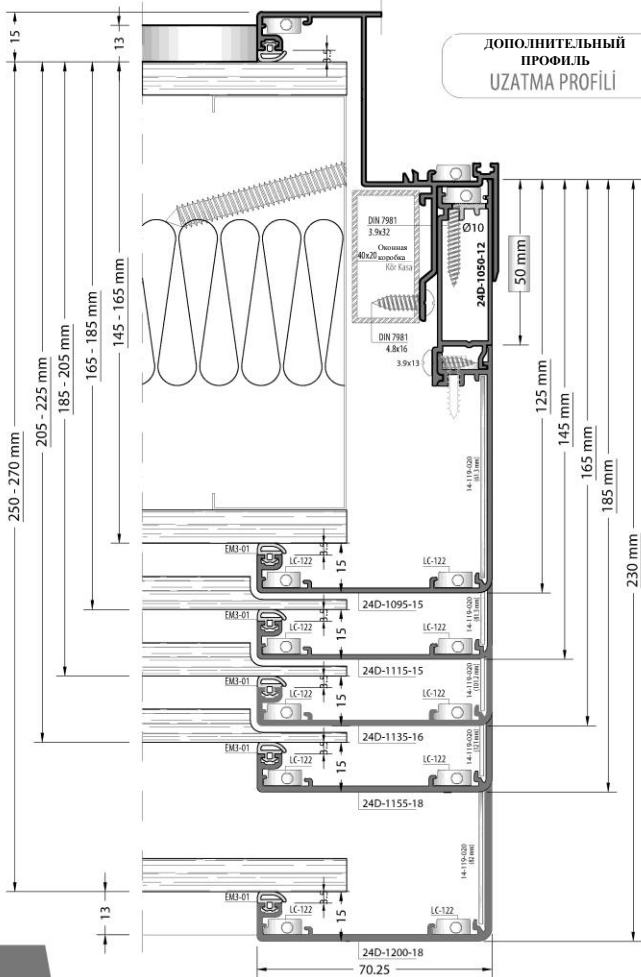

ТОЛЩИНА СТЕНЫ / DUVAR KALINLIĞI

24D-1095-15	24D-1115-15	24D-1135-16	24D-1155-18	24D-1200-18
95 - 115 MM	115 - 135 MM	135 - 155 MM	155 - 175 MM	200 - 220 MM
145 - 165 MM	165 - 185 MM	185 - 205 MM	205 - 225 MM	250 - 270 MM

В масштабе 1/2 - 1/2 Ölçek

ВАРИАНТЫ ПРИМЕНЕНИЯ / UYGULAMA SEÇENEKLERİ

МОНТАЖ С ОКОННОЙ КОРОБКЕЙ / KÖRKASALI MONTAJ

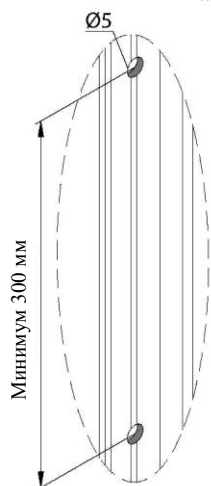
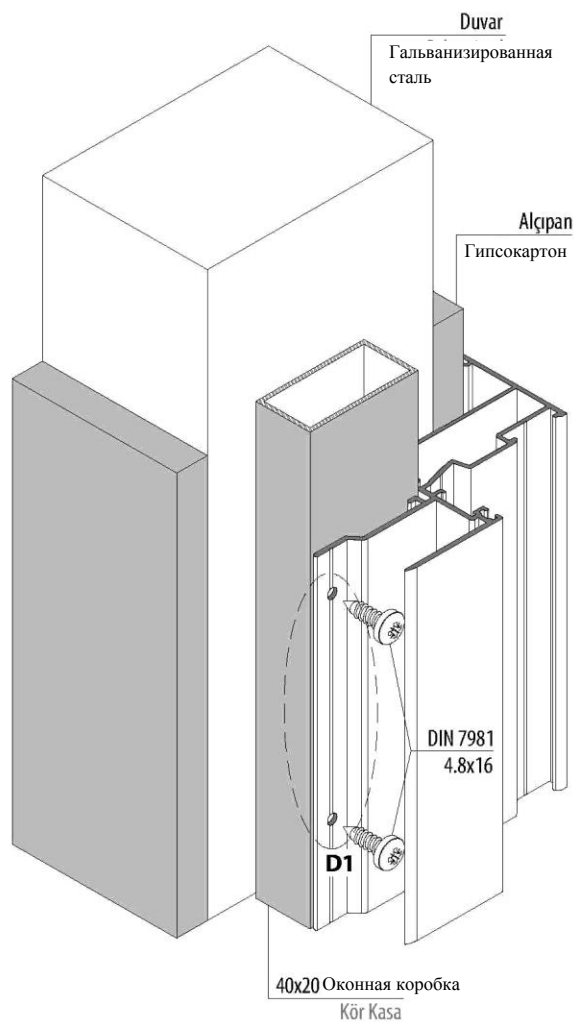

ДЕТАЛЬ D1 / D1 DETAYI

МОНТАЖ БЕЗ ОКОННОЙ КОРОБКИ / KÖRKASASIZ MONTAJ

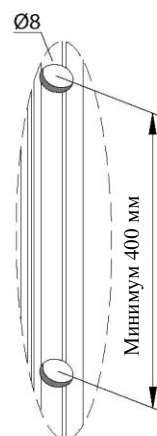
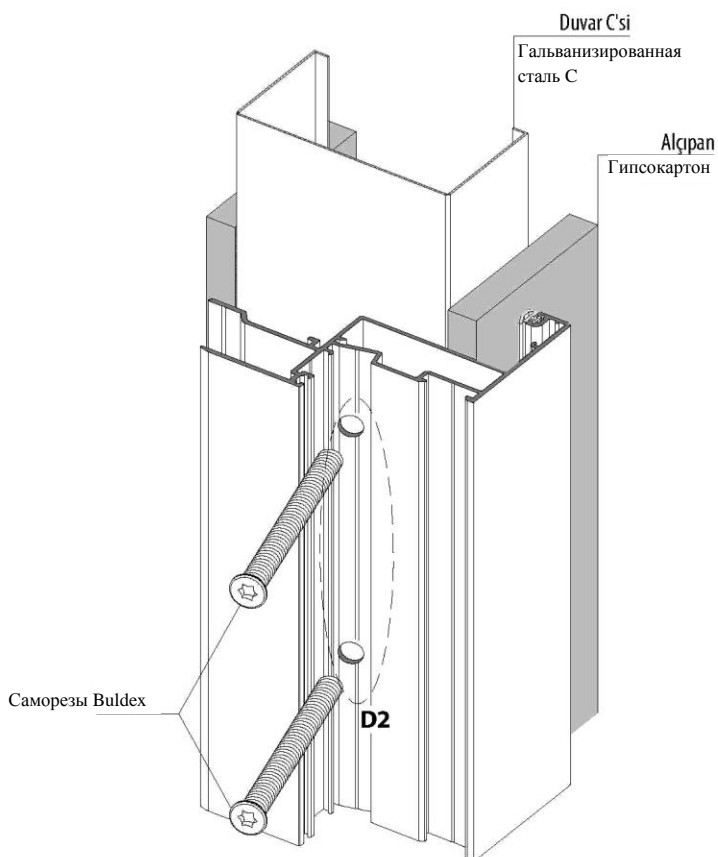

ДЕТАЛЬ D2 / D2 DETAYI

СТЕКЛЯННАЯ ДВЕРЬ – РАЗМЕРЫ ДЛЯ СВЕРЛЕНИЯ СТЕКЛА
CAM KAPI - CAM DELME ÖLÇÜLERİ

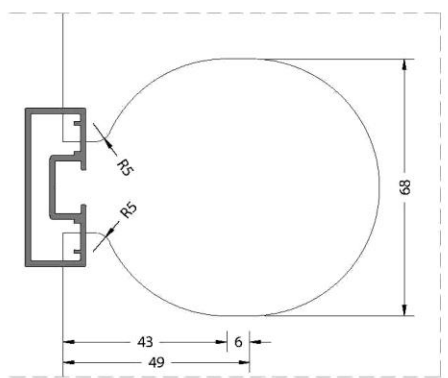

СТЕКЛЯННАЯ ДВЕРЬ – РАЗМЕРЫ НАКЛАДКИ ДЛЯ РУЧКИ
CAM KAPI - KOL AYNASI ÖLÇÜLERİ

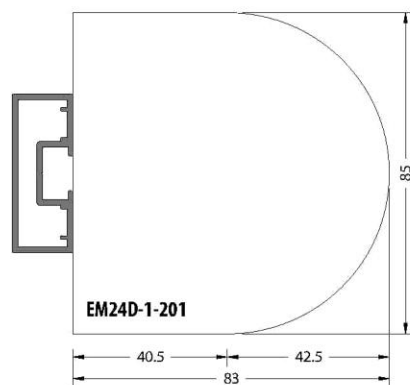

СТЕКЛЯННАЯ ДВЕРЬ – РАЗМЕРЫ ДЛЯ СВЕРЛЕНИЯ ПОД ЗАПОРНУЮ ПЛАНКУ ЗАМКА
CAM KAPI - KARŞILIK FREZELEME ÖLÇÜLERİ

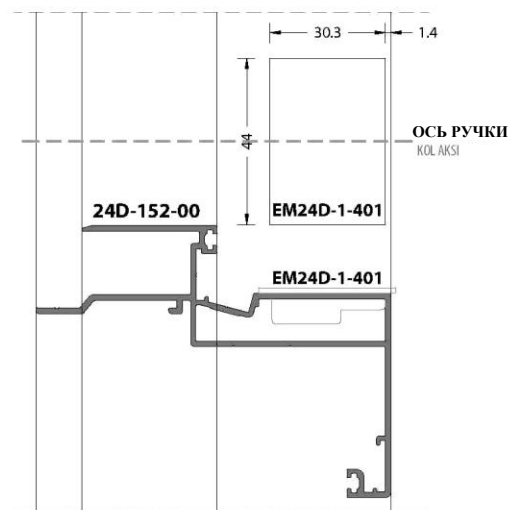

СТЕКЛЯННАЯ ДВЕРЬ – РАЗМЕРЫ ДЛЯ СВЕРЛЕНИЯ ПОД ЗАЩЕЛКУ
CAM KAPI - DİL FREZELEME ÖLÇÜLERİ

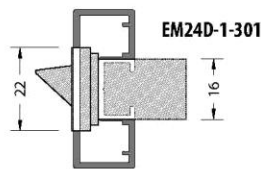

РАЗМЕРЫ ДЛЯ СВЕРЛЕНИЯ МЕХАНИЧЕСКОГО УГЛОВОГО СОЕДИНЕНИЯ
/ MEKANİK BAĞLANTI DELİK ÖLÇÜLERİ

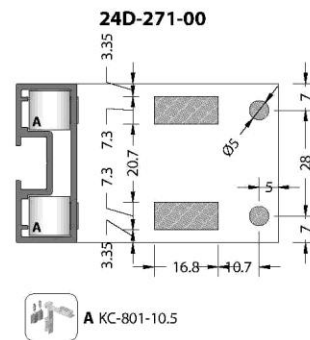
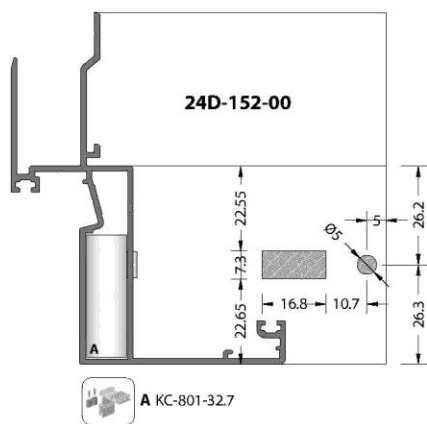
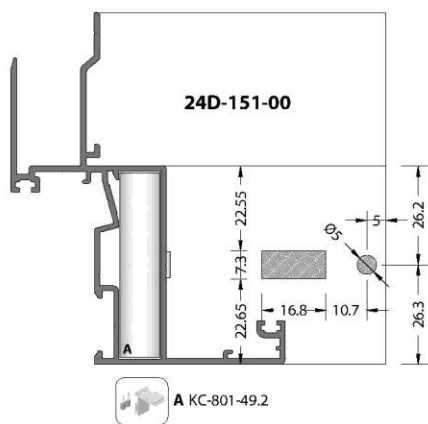

В масштабе 1/2- 1/2 Ölçek



KURTOĞLU BAKIR KURŞUN SANAYİ A.Ş.

Velimeşe Organize Sanayi Bölgesi Akbayır Yolu
Küme Evler No: 81 Ergene 59851 Tekirdağ / Türkiye
T: 0 282 684 70 00 F: 0 282 684 70 01
www.kurtogluas.com